

Schaltkasten BK1-025-055

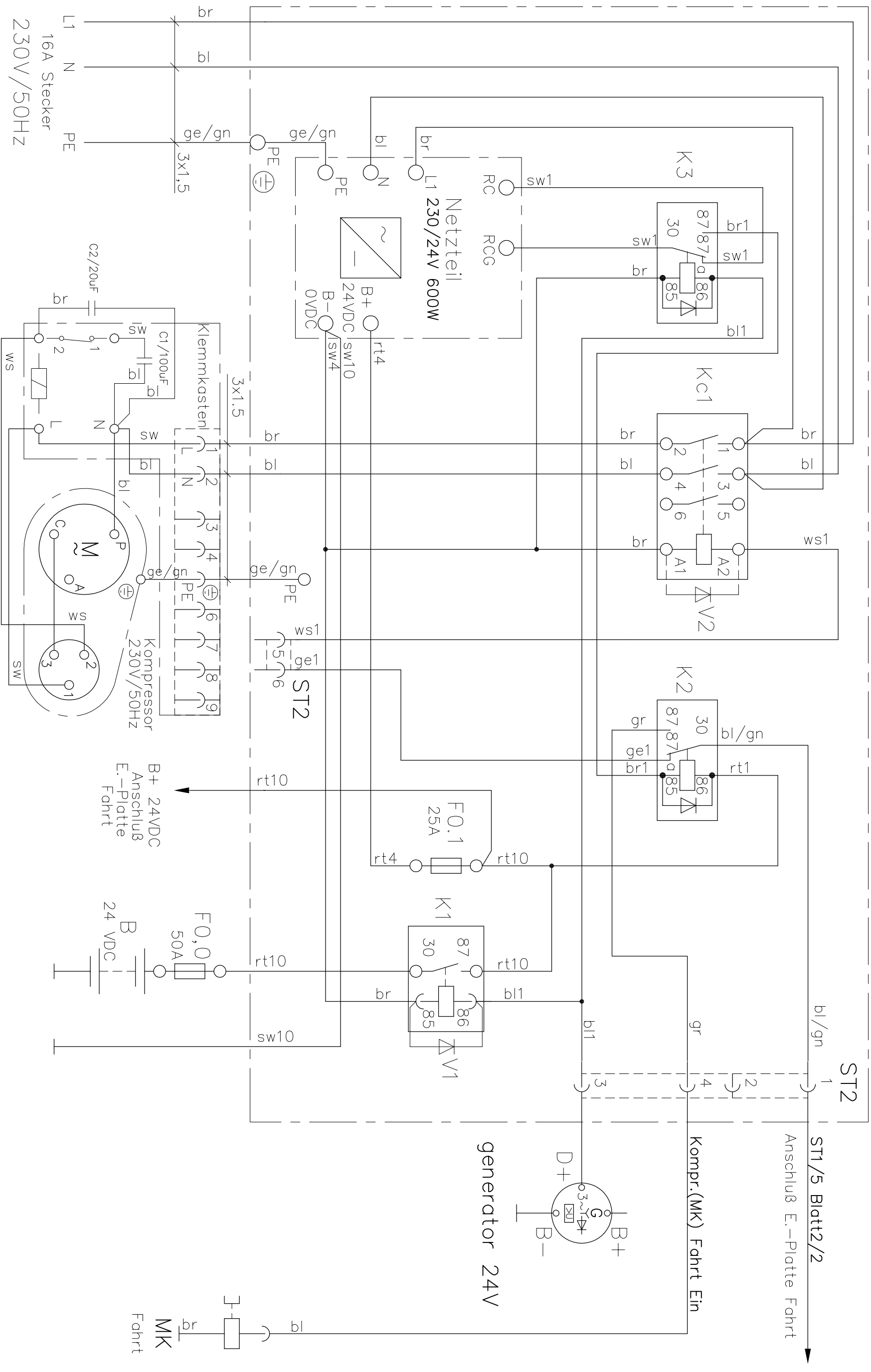

Diese Zeichnung verbleibt unser Eigentum. Vervielfältigung, Verwertung oder Mitteilung an dritte Personen hat zivil- und strafrechtliche Folgen. (Urheberrechtsgesetz. Gesetz gegen den unlauteren Wettbewerb BGB.)
 Durch Weiterentwicklung entstehende konstruktive und technische Änderungen behalten wir uns vor!
 Originale dürfen ohne Änderungsantrag nicht verändert werden.

Nr.	Änderungs-Mitteilung	Tag	Name

KONVEKTA® KÜHL- & KLIMANLAGEN D-34607 SCHWALMSTADT

Gez. 02.06.05 A.Kraft

SCHALTPLAN

TK 3950 Fahrt/Nacht

230VAC/24VDC FR2.1

Typ: BK1-039-005

Blatt 1/2 Zeichnungs-Nr. K1-039-005

KONVEKTA AG 34607 Schwalmstadt

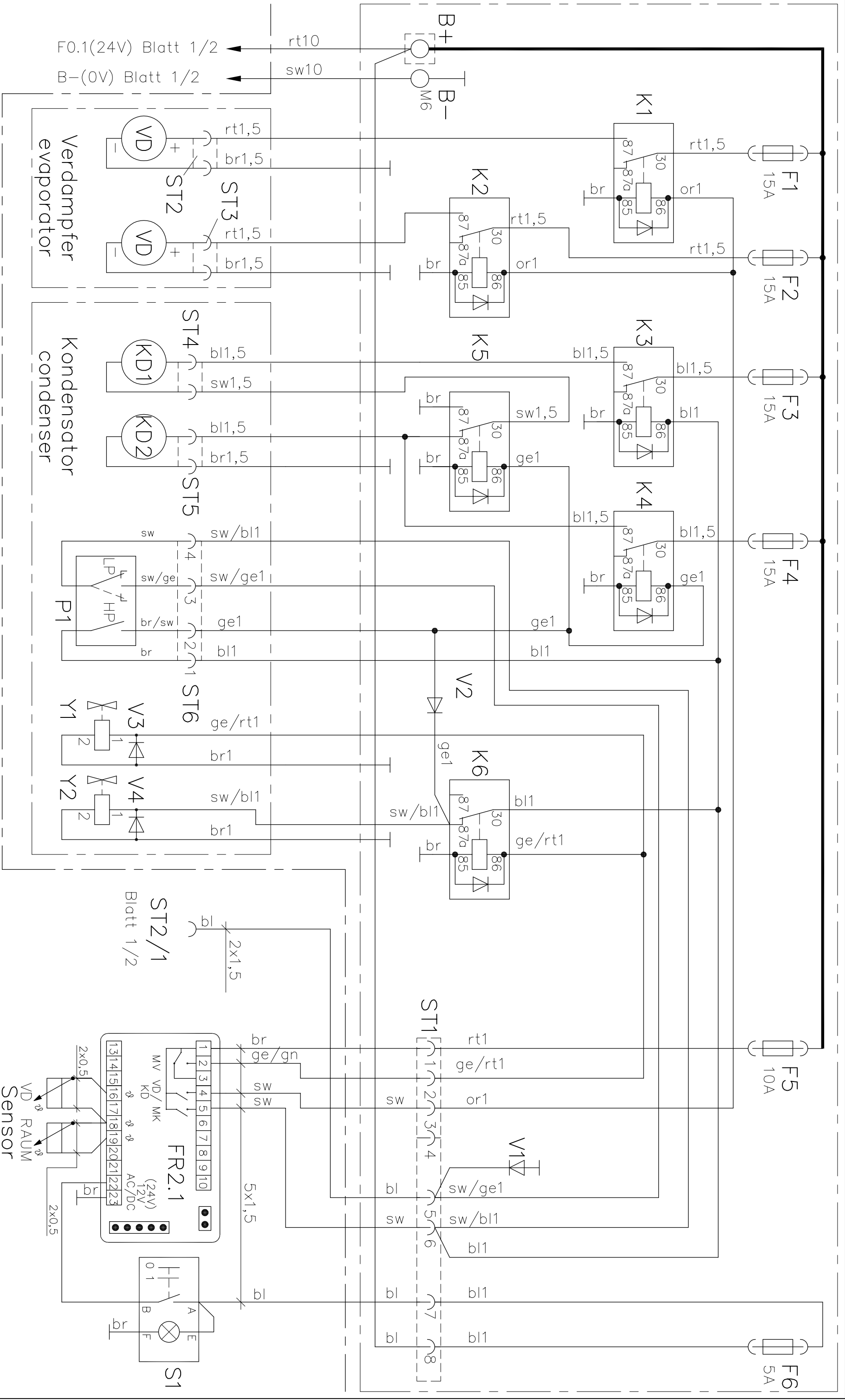

Diese Zeichnung verbleibt unser Eigentum. Vervielfältigung, Verwertung oder Mitteilung an dritte Personen hat zivil- und strafrechtliche Folgen. (Urheberrechtsgesetz. Gesetz gegen den unlauteren Wettbewerb BGB.)
 Durch Weiterentwicklung entstehende konstruktive und technische Änderungen behalten wir uns vor!
 Original dürfen ohne Änderungsantrag nicht verändert werden.
KONVEKTA AG 34607 Schwalmstadt

Nr.	Änderungs-Mitteilung	Tag	Name

KONVEKTA® KÜHL- & KLIMANLAGEN D-34607 SCHWALMSTADT

SCHALTPLAN

TK 3950 Fdhrt/Nacht
 230VAC/24VDC FR2.1

Gez. 02.06.05 A.Kraft
 Gepr. TAG NAME

Typ: BK1-039-005
 Blatt Zeichnungs-Nr.
 2/2 K1-039-005